

Base optimale Base minimale

VUE DE DESSUS

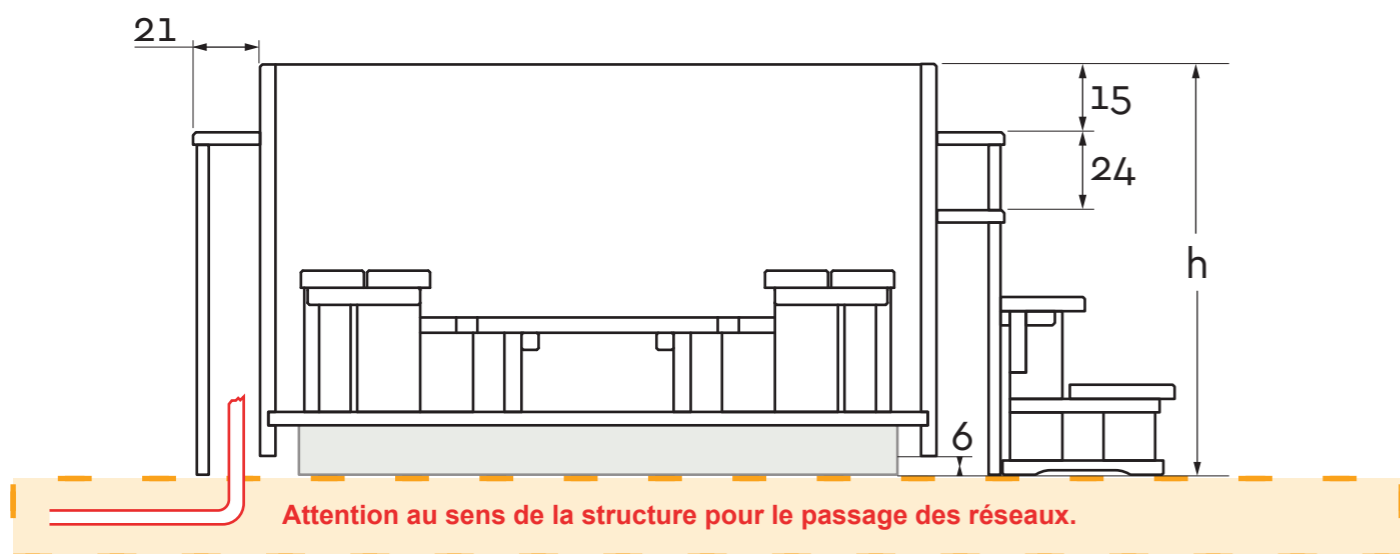

VUE DE COUPE

INFORMATIONS TECHNIQUES

Cuve	Volume (L)	Capacité max	Masse à vide (kg)
150 x 105	1400	4 pers	320
150 x 120	1600	4 pers	330

HAUTEUR CUVE

h cuve (cm)	105	120
h totale (cm)	111	126

RACCORDS HYDRAULIQUES

○	Aspiration Ø 63 mm
○	Refoulement Ø 63 mm

GROUPE TECHNIQUE

Dimensions L x l x h (cm) : **95 x 95 x 75.**

Une alimentation **230 V 32 A*** avec 3 mètres de câble, un disjoncteur différentiel et une protection en tête de ligne. En cas d'option groupe technique double performance, prévoir une deuxième alimentation en 16 A. Le groupe technique doit être déporté et installé sur une base en béton, plane et de niveau (**au même niveau ou en N-1 par rapport à la cuve**). Une évacuation gravitaire de diamètre **100 mm**.

*(possibilité de tirer une alimentation 230 V 16 A)

PRÉ-REQUIS D'INSTALLATION

Une base plane et de niveau en béton ou une terrasse en bois. Il faut prévoir les perçages/ carottages nécessaire aux raccordements. L'installation du plancher de la terrasse n'est pas effectuée par nos soins. **Un fourreau électrique** de diamètre 32 mm ou 40 mm pour l'éclairage / clavier de commande. **2 PVC pression callorifugés de 63 mm** rigides ou souples. Dans le cas où les réseaux hydraulique sont encastrés et passent sous le niveau du groupe technique, la cuve devra être en eau et en fonctionnement pendant toute sa durée de vie.

SPA 150 HORS-SOL DEPORTÉ

ÉCHELLE: 1:20

cm

A3

Nom / signature / date ►

STORVATT
MEGÈVE - FRANCE

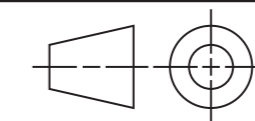

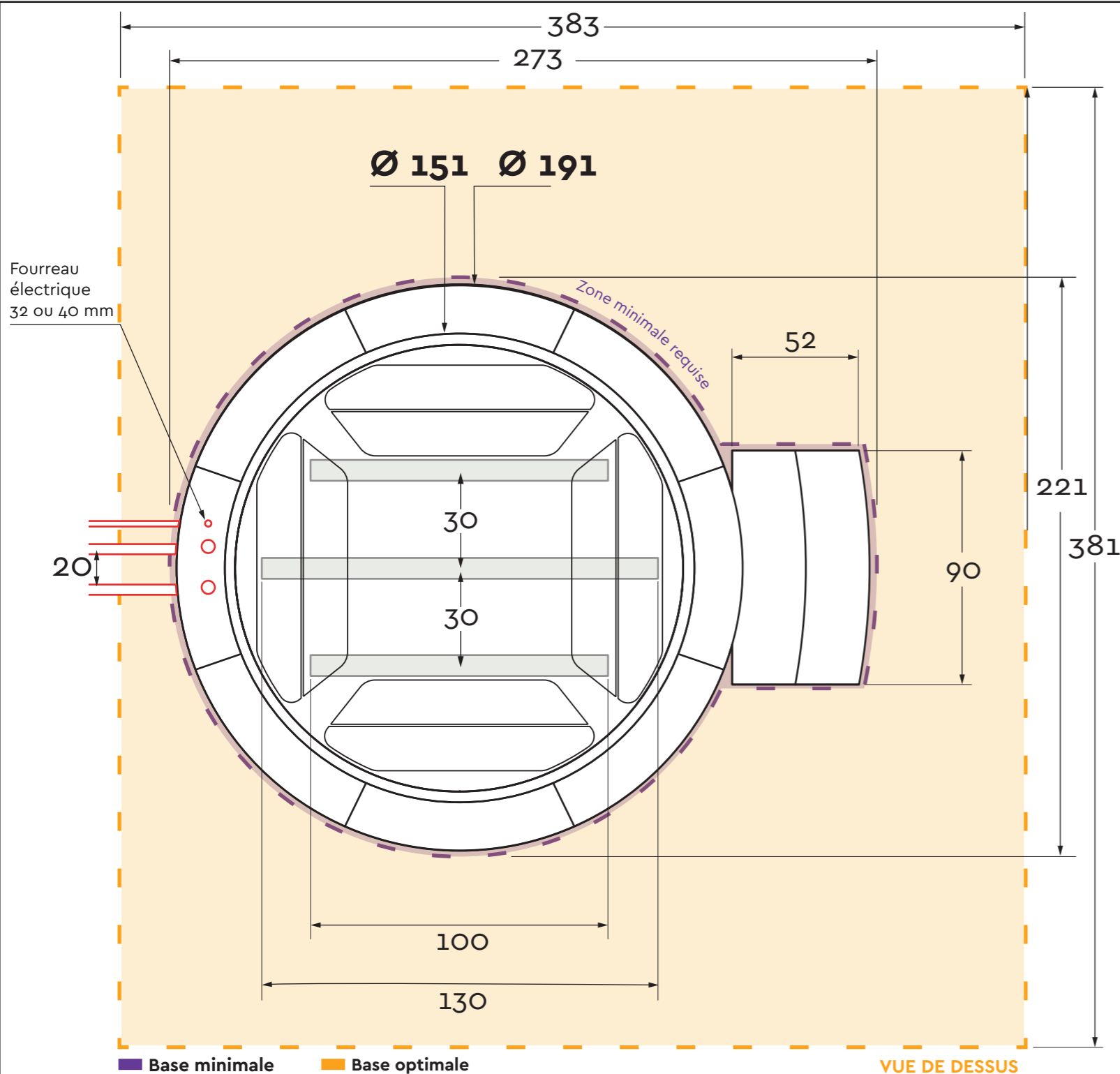

INFORMATIONS TECHNIQUES

Cuve	Volume (L)	Capacité max	Masse à vide (kg)
150 x 105	1400	4 pers	320
150 x 120	1600	4 pers	330

HAUTEUR CUVE

h cuve (cm)	105	120
h totale (cm)	111	126

RACCORDS HYDRAULIQUES

- Aspiration Ø 63 mm
- Refoulement Ø 63 mm

GROUPE TECHNIQUE

Dimensions L x l x h (cm) : **95 x 95 x 75.**
 Une alimentation **230 V 32 A** (ou 230 V 16 A) avec 3 mètres de câble, un disjoncteur différentiel et une protection en tête de ligne. En cas d'option groupe technique double performance, prévoir une deuxième alimentation en 16 A. Le groupe technique doit être déporté et installé sur une base en béton, plane et de niveau (**au même niveau ou en N-1 par rapport à la cuve**). Une évacuation gravitaire de diamètre **100 mm**.

PRÉ-REQUIS D'INSTALLATION

Une base plane et de niveau en béton ou une terrasse en bois. Il faut prévoir les perçages/ carottages nécessaire aux raccordements. L'installation du plancher de la terrasse n'est pas effectuée par nos soins. **Un fourreau électrique** de diamètre 32 mm ou 40 mm pour l'éclairage / clavier de commande. **2 PVC pression callorifugés de 63 mm** rigides ou souples. Dans le cas où les réseaux hydraulique sont encastrés et passent sous le niveau du groupe technique, la cuve devra être en eau et en fonctionnement pendant toute sa durée de vie.

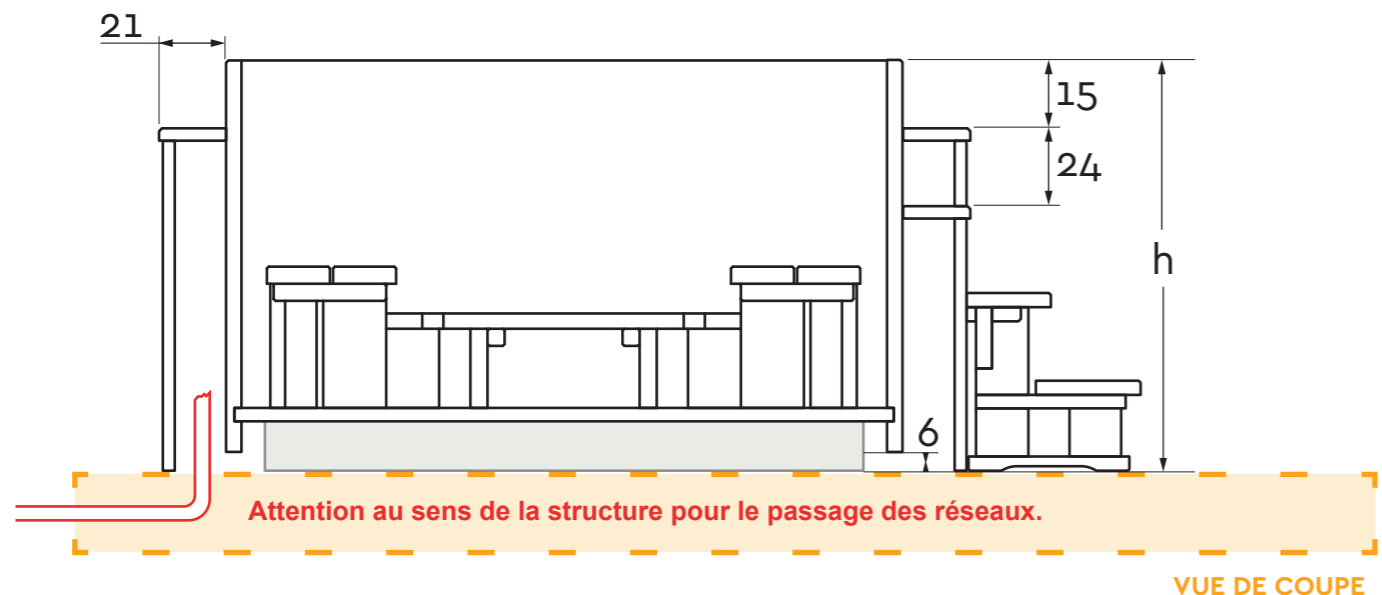

SPA 150 HORS-SOL DEPORTÉ			Nom / signature / date ►
ÉCHELLE: 1:20	cm	A3	
<small>MEGÈVE - FRANCE</small>			